



## Características

- Piroclítico **DUALCLEAN** - Multifunción SurroundTemp
- Sistema de Autolimpieza Piroclítica (3 niveles)
- Sistema de limpieza Teka Hydroclean® PRO automático
- Función exclusiva **STEAKMASTER** especial chuletón con grill especial SteakGrill (700º) y parrilla de hierro fundido
- **Display TFT 4" true color** - 12 funciones de cocinado
- **Asesor personal de cocinado (20 recetas preprogramadas)**
- Propuesta automática de temperatura y tiempo según función seleccionada
- Funciones Slow cook, calentamiento rápido automático, fermentar, pizza
- Bloqueo de seguridad para niños del panel de mandos
- Desconexión de seguridad en apertura de puerta
- Mandos retroiluminados con frente negro
- Soportes cromados con sistema de 2 guías extraíbles Plus-Extension, cinco alturas de cocinado
- **Puerta de cuatro cristales**, interior todo cristal
- Cierre y apertura de puerta **Soft close**
- Ventilación tangencial dos velocidades
- Sistema de evacuación de gases por bóveda
- Bandeja profunda esmaltada y parrilla (con sistema antivuelco)
- Incluye cuchillo Chef 21cm, guía cocinado y manopla profesional

## Color

## Referencia

## EAN 13

- | Color          | Referencia | EAN 13        |
|----------------|------------|---------------|
| Inox - cristal | 111000035  | 8434778012262 |

## Dibujo técnico

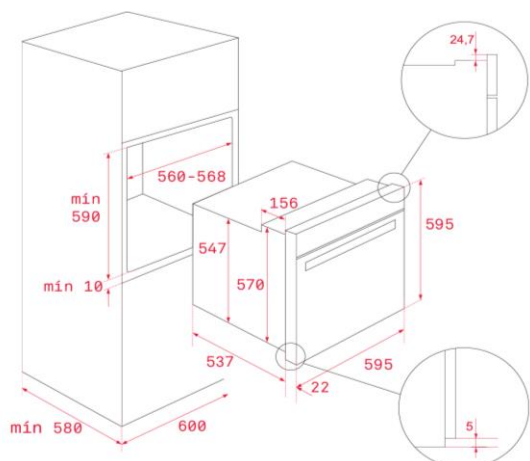

## Datos técnicos

- |   |             |
|---|-------------|
| • Capacidad neto/bruto                    | 63/71       |
| • Eficiencia energética                   | A           |
| • Potencia nominal máxima, W:             | 3.552       |
| • Resistencia grill: normal/maxigrill, W: | 2.400/3.500 |
| • Resistencia bóveda + solera, W:         | 2.450       |
| • Resistencia turbo, W:                   | 2.000       |
| • Turbina multifunción, W:                | 25          |
| • Motor refrigeración, W:                 | 30          |

— MAESTRO