

Caño Extraíble Cromo / Negro | 115.0373.945

FAMILY : Grifería | SERIE : Neptune Evo | MODEL : Caño Extraíble | INSTALLATION TYPE : high pressure | PRODUCT LINE : Neptune | FINISH : Cromo / Negro

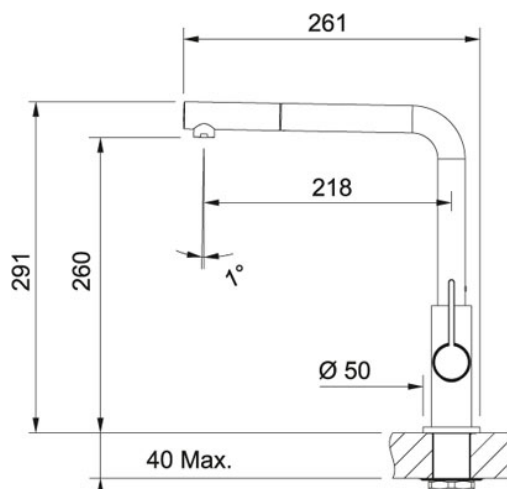

DATOS TÉCNICOS

Versión	Caño giratorio
Tipo de Mando	Side Lever
Altura total (mm.)	291.00 mm
Caída de agua	260.00 mm
Rotación	360 °
Base	Ø 50 mm
Tipo	Cartucho cerámico
Cartucho	Cerámico Ø 25 mm.
Clase Energética	B

CARACTERÍSTICAS

- B** Clase de eficiencia energética B